

Motorová pila - karburátor

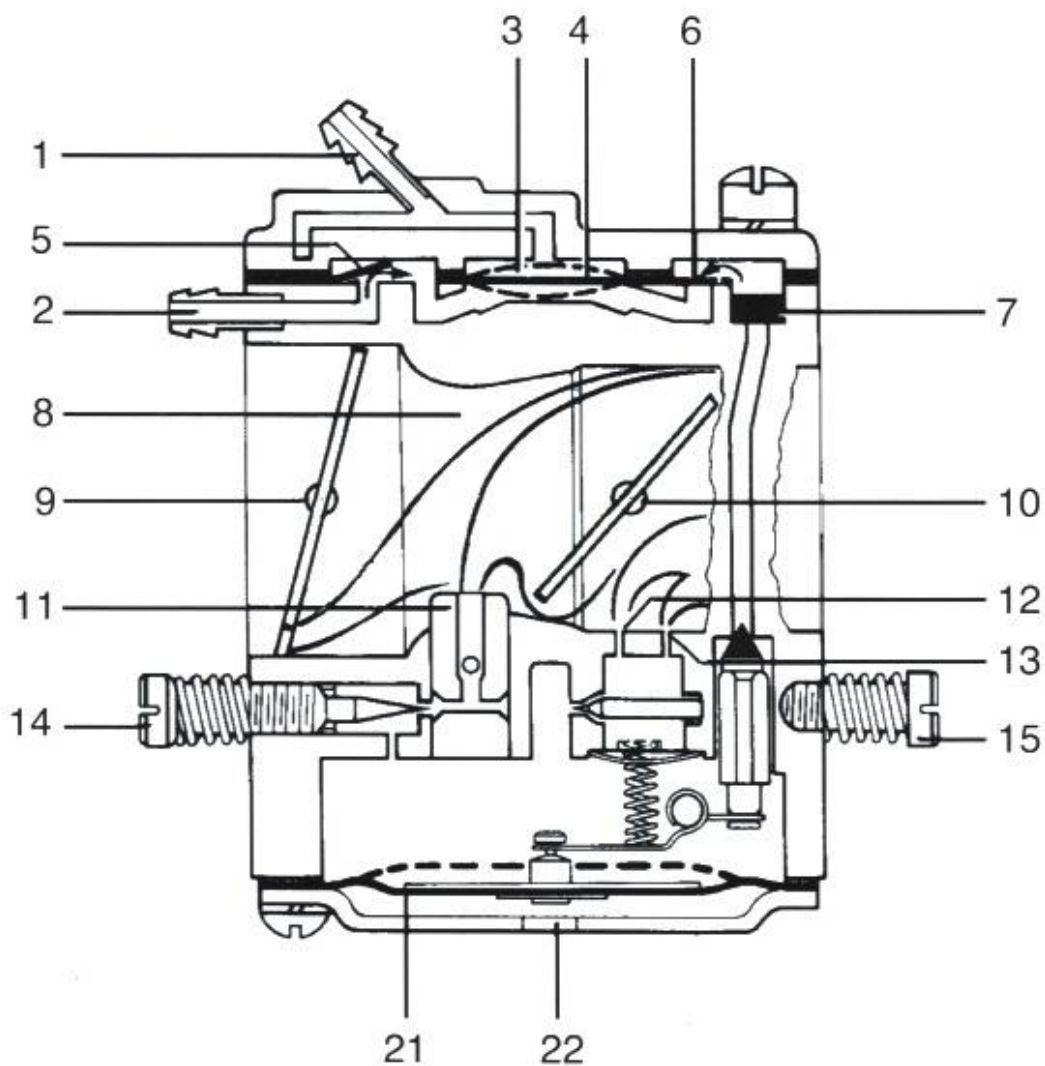

- 1 impulzní kanál
- 2 sací hrdlo paliva
- 3 impulzní prostor
- 4 membrána čerpadla
- 5 sací ventil
- 6 výtlačný ventil
- 7 palivové sítko
- 8 Venturiho trubice
- 9 startovací klapka (Choke)
- 10 škrtkící klapka
- 11 hlavní tryska
- 12 sekundární tryska volnoběhu
- 13 primární tryska volnoběhu
- 14 hlavní regulační šroub
- 15 regulační šroub volnoběhu
- 21 regulační membrána
- 22 spojení s atmosférou

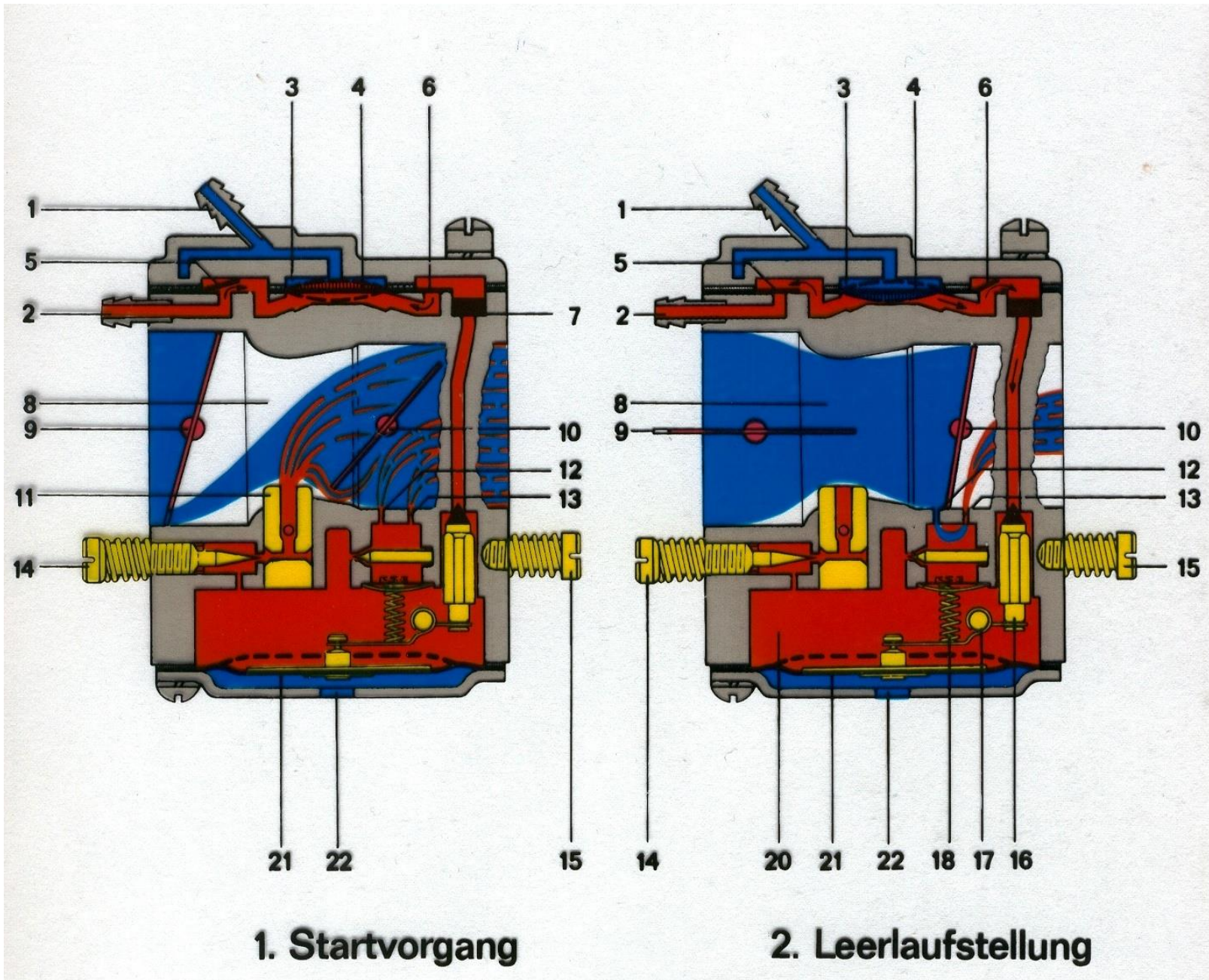

Přechod k vysokým otáčkám a plný výkon

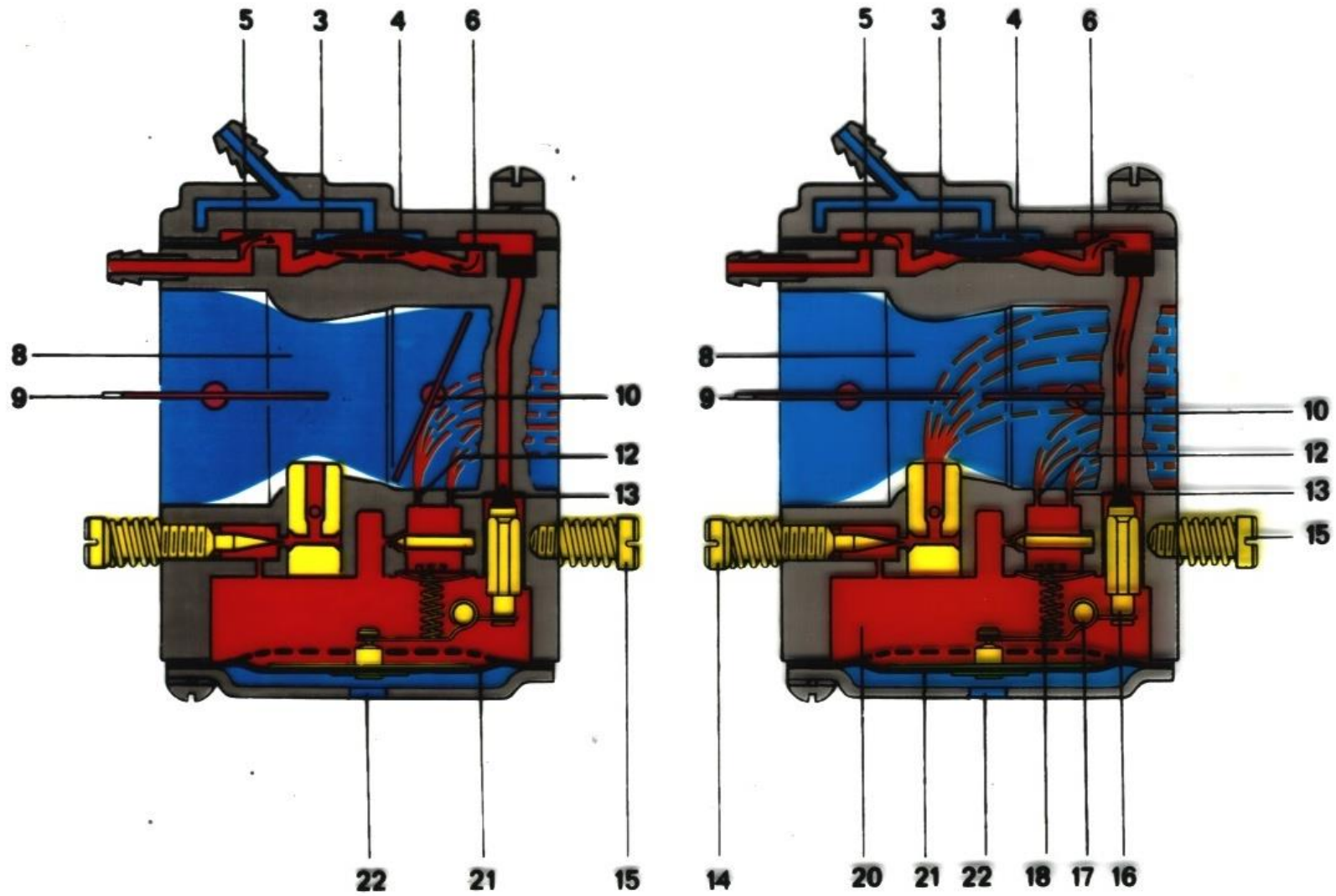

3. Übergang

4. Vollaststellung